

REPLACEMENT D'UN PANNEAU DE CÔTÉ COMPLET

A 80-78

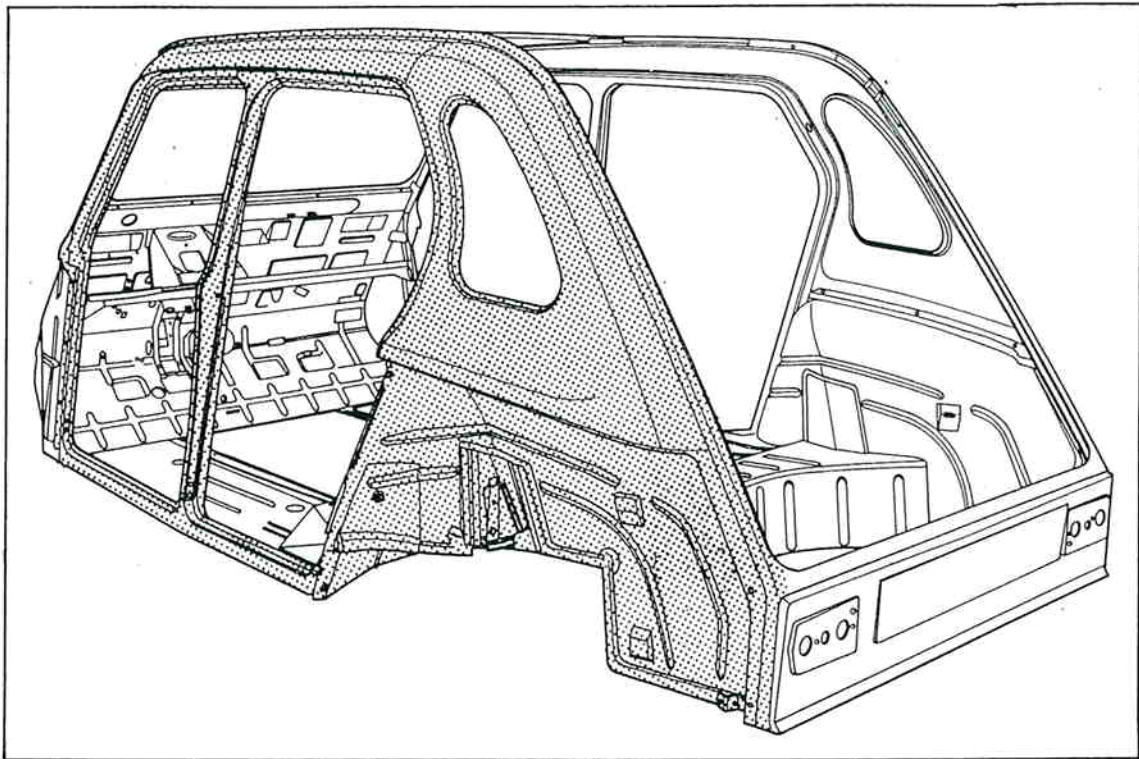

Manuel 854-5

Pour effectuer cette opération, il faut déposer au préalable :

- la porte de coffre
 - la capote avec son portique
 - la banquette arrière
 - le siège avant
 - la ceinture de sécurité
 - la garniture de tôle d'auvent
 - la porte avant
 - la porte arrière
 - les caoutchoucs d'étanchéité de porte
 - l'aile avant
 - la joue d'aile
 - l'aile arrière
 - la glace de custode
 - le capot
 - le pare-brise
 - les tapis de plancher
 - la tablette arrière
 - la planche de bord
 - le plafonnier côté gauche.
- } (côté intéressé)

Outillage nécessaire :

- Disqueuse
- Perceuse
- Extracteur de points de soudure «2662-T» ou «PICKAVANT»
- Poste de soude autogène
- Pince à souder
- Appareil de soudage «SAFERPOINT» ou «MIG»
- Pinces serre-tôles.

76-765

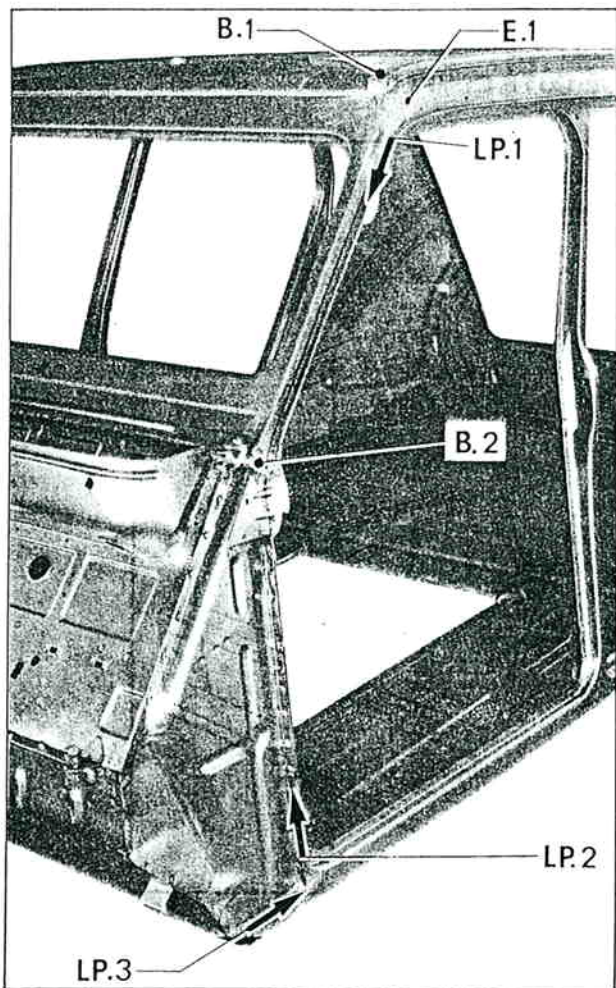

76-763

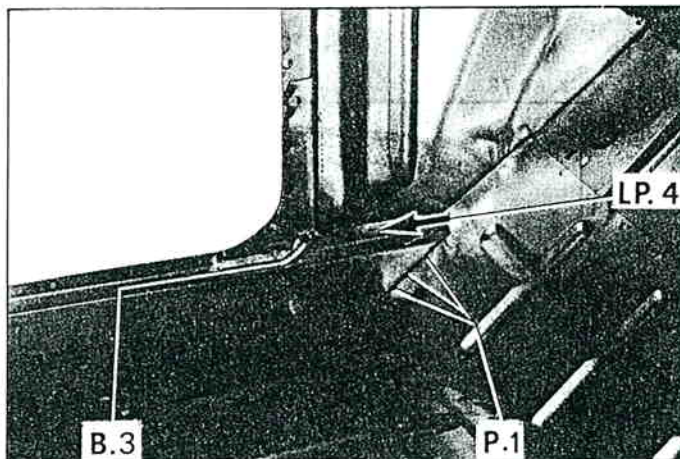

76-779

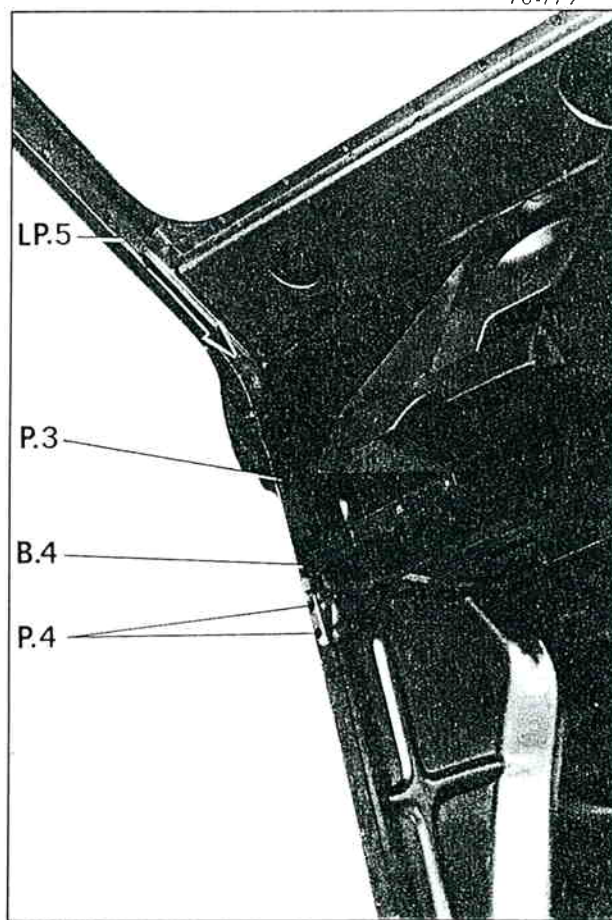

16-778

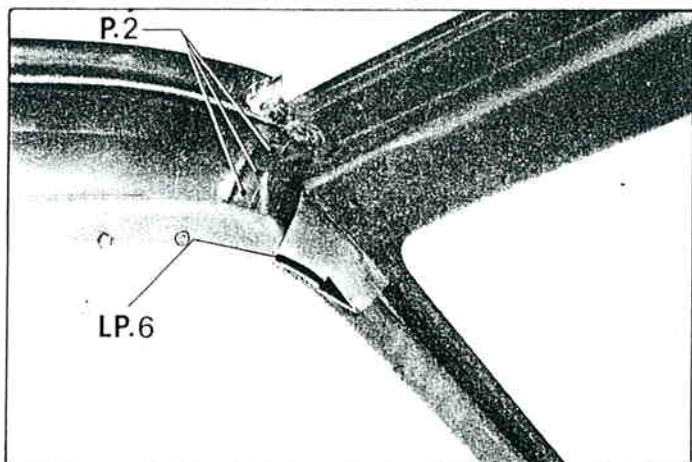

3499

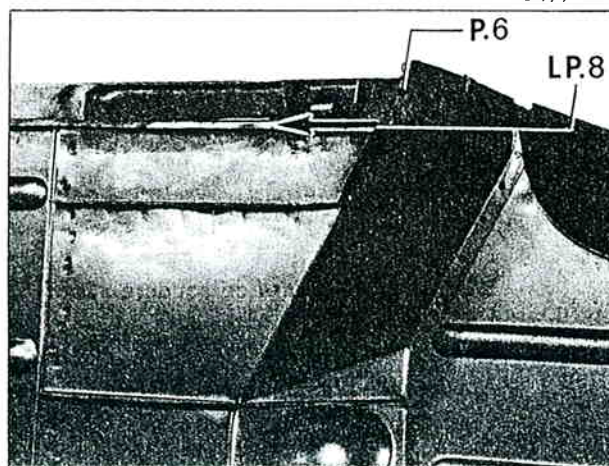
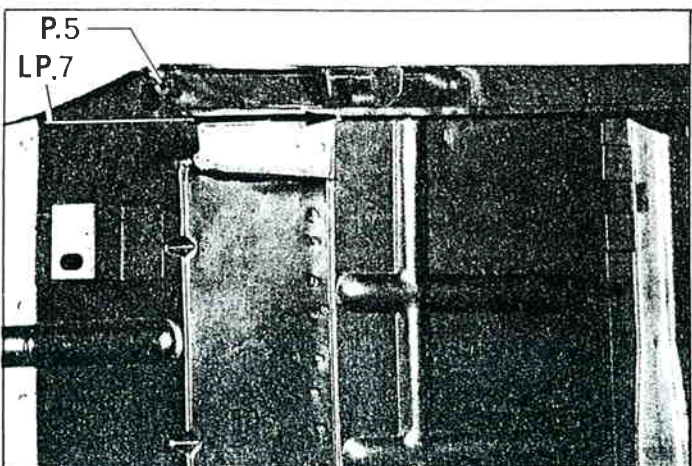

3498

2920

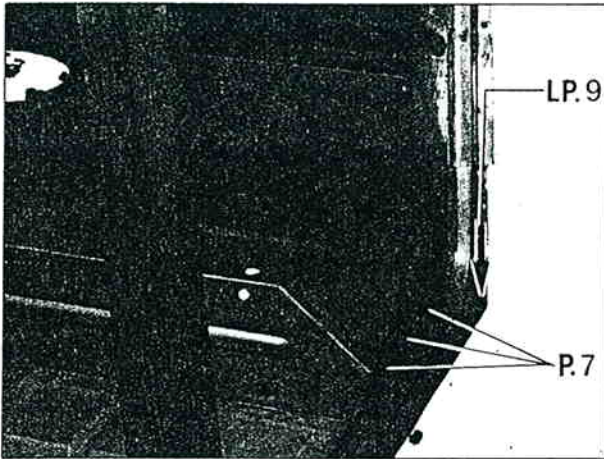

76-761

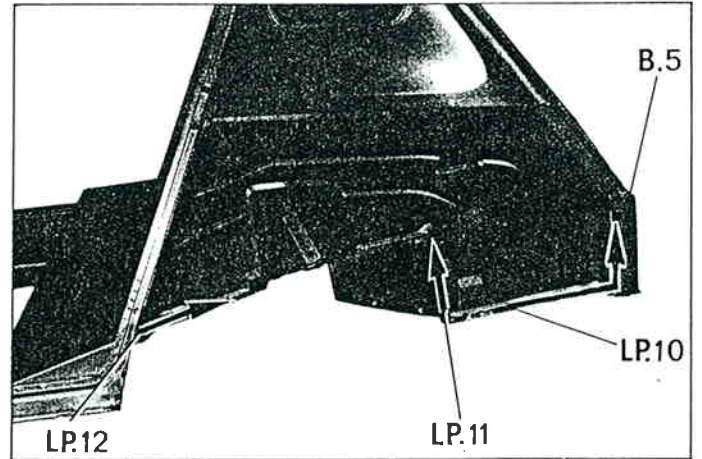

76-762

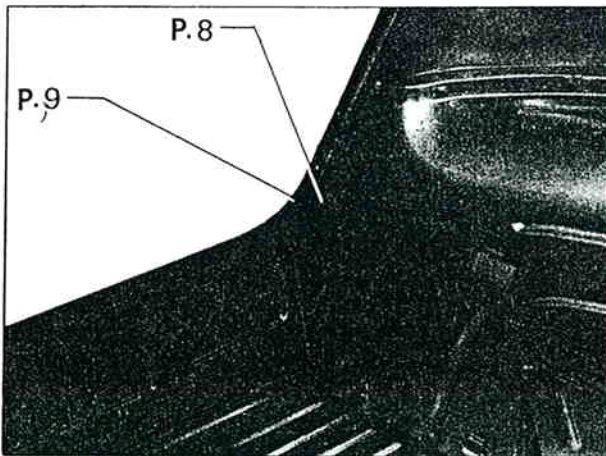

Manuel 854-5

DEPOSE

1. Eliminer, en chauffant et brossant, l'étain E.1.
2. Dégraffer les lignes de points de soudure du panneau de côté suivant les liaisons :
 - LP.1 (montant de baie de pare-brise)
 - LP.2
 - LP.3 } (tôle d'auvent)
 - LP.4 }
 - LP.6 (traverse supérieure de baie de pare-brise)
 - LP.5 (traverse inférieure de baie de pare-brise)
 - LP.7 (plancher de caisse et de pédales)
 - P.3 (renfort de pied avant)
 - P.4 (renfort de tablette)
 - P.1 (plancher de pédales)
 - P.2 (brancard supérieur - baie de pare-brise)
 - P.5 (tôle de cric avant)

3. Dégraffer la traverse intermédiaire de pavillon (côté intéressé).
(Voir Opération AY. 813-1)

4. Dégraffer la partie arrière du panneau de côté suivant les liaisons :

- LP.8 } (tôle de cric arrière)
- P.6 }
- LP.9 (plancher assemblé)
- LP.10 (fond de coffre)
- LP.11 (fond sous siège)
- LP.12 (plancher arrière)

5. Dégraffer les points de soudure de liaison fond de coffre-passage de roue, suivant :

- P.9
- P.8
- P.7

6. Eliminer les points et cordons de brasure, suivant :

- B.1
- B.2
- B.3
- B.4
- B.5.

7. Déposer le panneau de côté

PREPARATION

Préparer les lignes de dégraffage
Reformer les tôles, si nécessaire
Décaper les zones de soudure sur caisse et éléments neufs

76-763

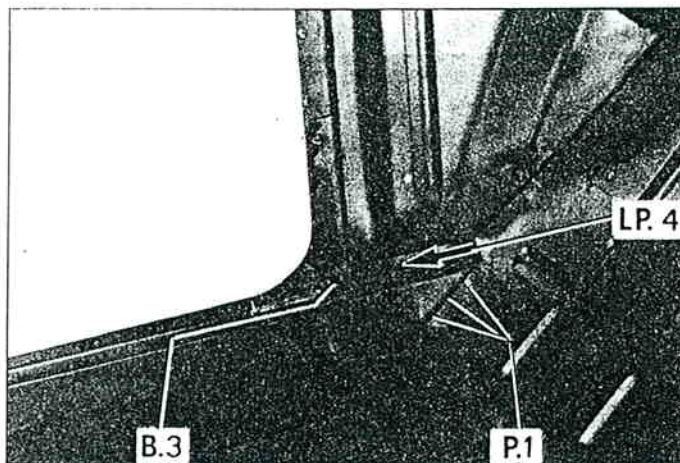
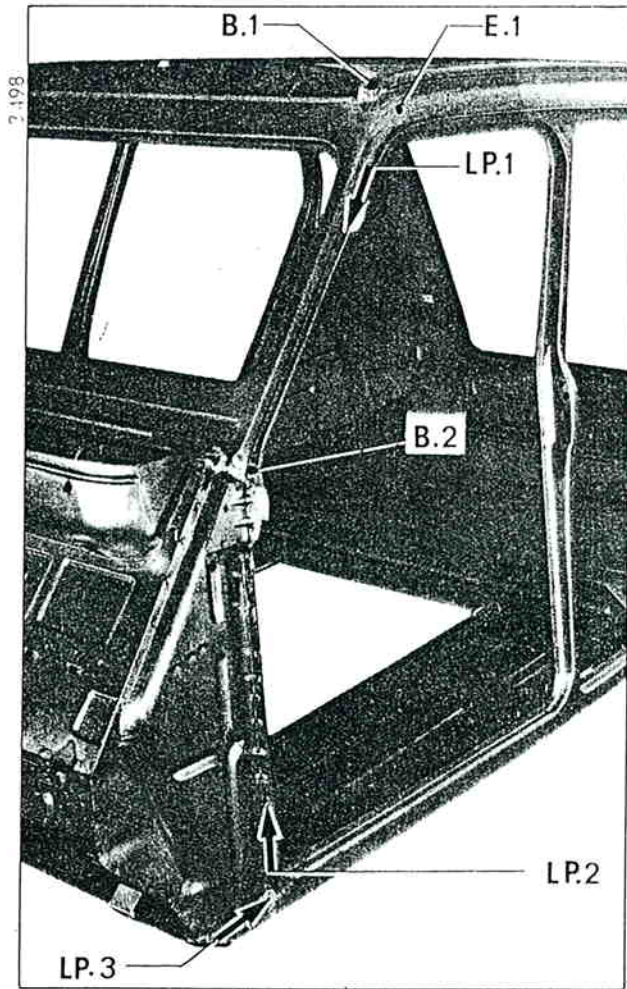

76-779

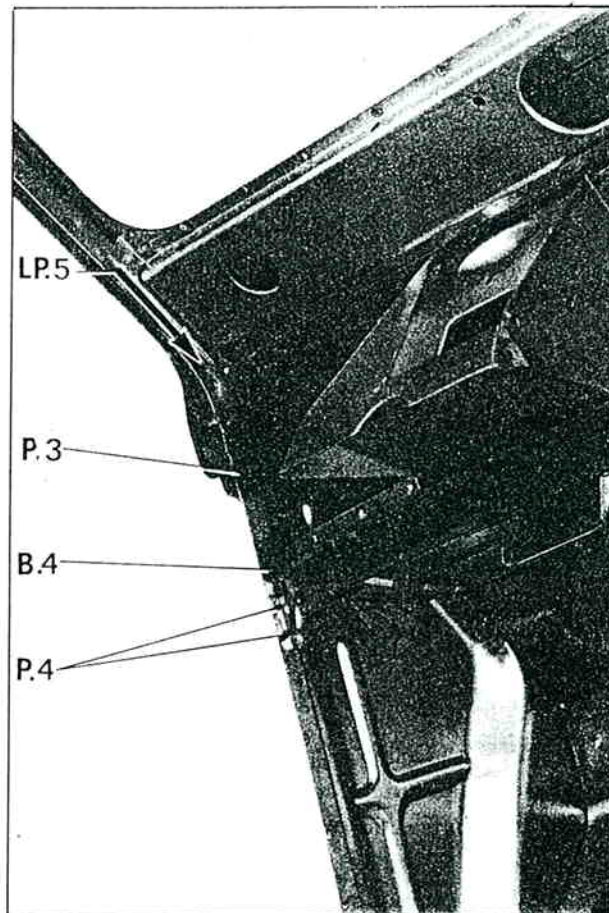

76-778

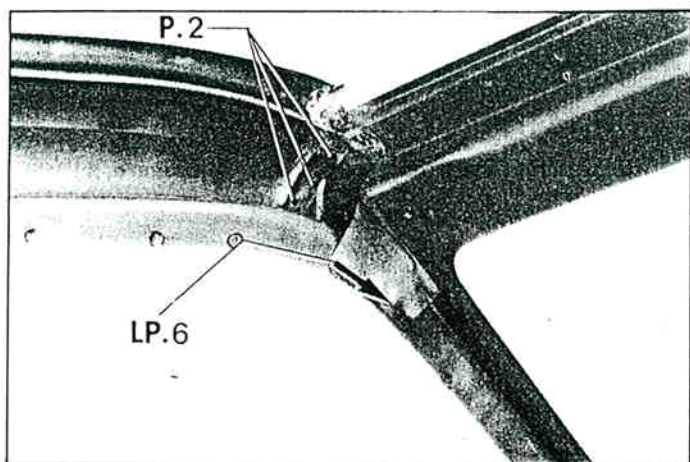

3499

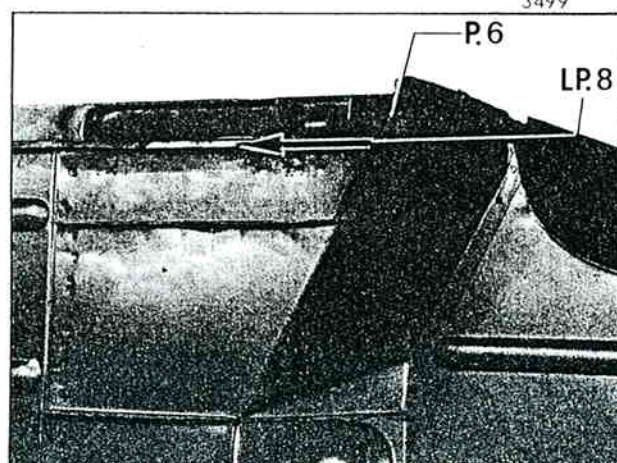
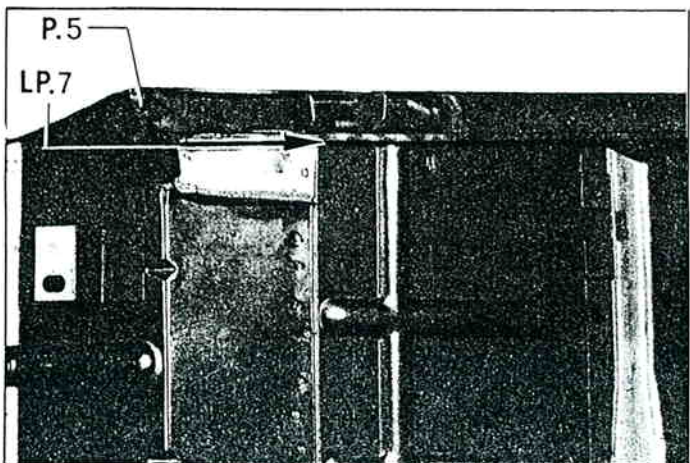

2920

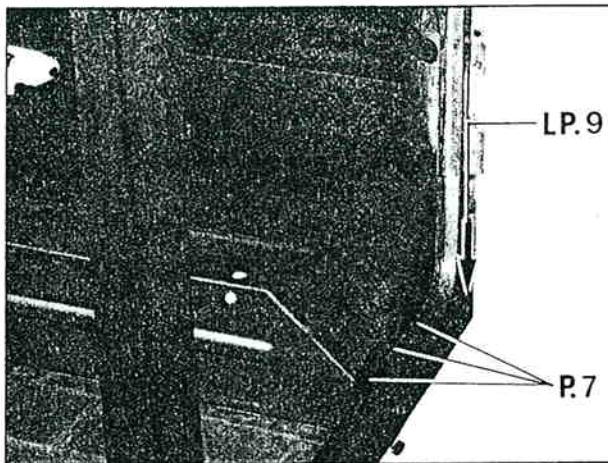

76-761

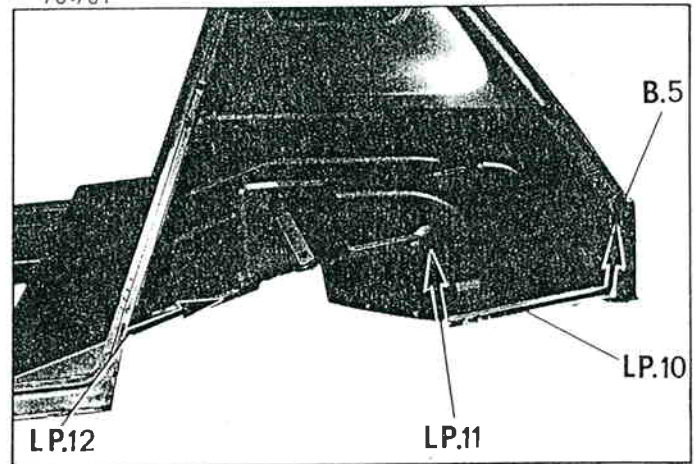

76-762

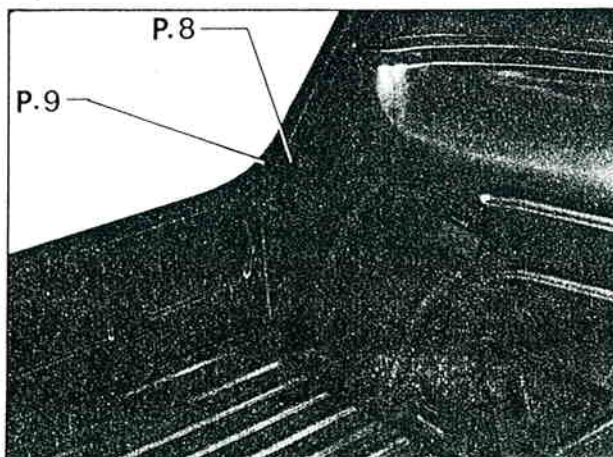

Manuel 854-5

POSE

8. Présenter et positionner le panneau de côté sur la caisse, le brider à l'aide de pinces serre-tôles.
9. Souder le panneau de côté à la pince à souder suivant les liaisons :
 - LP 1 (montant de baie de pare-brise)
 - LP.2 (tôle d'auvent)
 - LP 6 (traverse supérieure de baie de pare-brise)
 - LP.5 (traverse inférieure de baie de pare-brise)
 - P 3 (renfort de pied avant)
 - P.4 (renfort de tablette)
 - LP 3 } (tôle d'auvent)
 - LP 4 }
 - P 2 (baie de pare-brise)
 - LP.7 (plancher de caisse et plancher de pédales)
 - LP 8 } (tôle de cric arrière)
 - P.6 }
 - P 5 (tôle de cric avant)
 - LP 9 (plancher arrière)
 - LP 10 (fond de coffre)
 - LP.11 (fond sous siège)
 - LP.12 (plancher arrière)
 - P 9 } (fond de coffre-passage de roue)
 - P.8 }

10. Souder la traverse intermédiaire.
(Voir Opération AY. 813-1)

11. Exécuter les brasures suivant les liaisons :
 - P.7 (planche à talon-brancard)
 - P.1 (trois points entre brancard et plancher de pédales)
 - B.1 (traverse supérieure de baie de pare-brise)
 - B.2 (montant de baie de pare-brise - tôle d'auvent)
 - B.4 (tablette)
 - B.3 (brancard de bas de caisse)
 - B.5 (panneau arrière)

12. Exécuter une finition à l'étain suivant E.1.

13. Planer et meuler les soudures apparentes

14. Parfaire l'étanchéité et la protection de la caisse.

15. Peindre.

16. Procéder à la pose et au réglage des éléments préalablement déposés.

REPLACEMENT D'UN PANNEAU DE CUSTODE

A 80-78

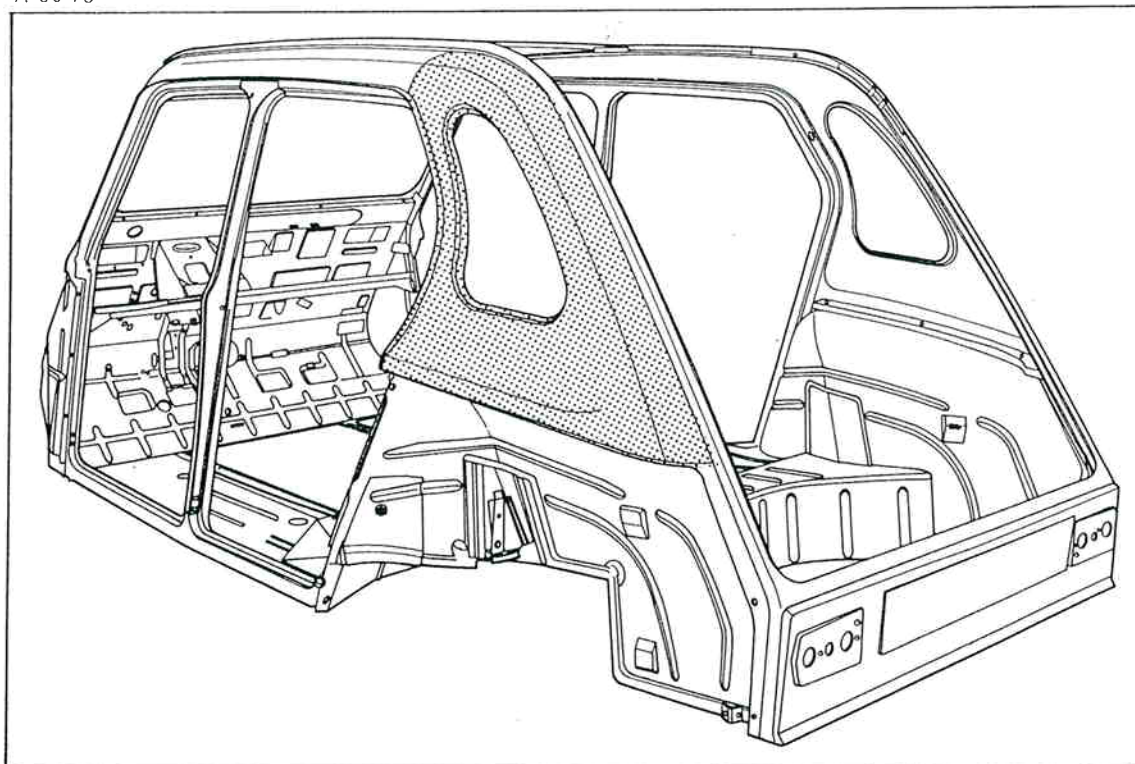

Manuel 854-5

Pour effectuer cette opération, il faut déposer au préalable :

- la capote
- la porte de coffre
- la banquette arrière
- Dégarnir l'intérieur du panneau de côté (partie arrière)
- l'aile arrière
- la glace de custode
- la gâche de serrure
- le caoutchouc d'entrée de porte
- le profilé de jet d'eau.

(côté intéressé)

Outillage nécessaire :

- Disqueuse
- Perceuse
- Extracteur de points de soudure « 2662-T » ou « PICKAVANT »
- Poste de soudure autogène
- Pince à souder
- Pinces serre-tôles.