

NOMENCLATURE ET TARIF H.T. DES PIÈCES DÉTACHÉES EN VIGUEUR AVRIL 1969

Rep.	No pièce	Désignation	Prix	Rep.	No pièce	Désignation	Prix
23	AY 961-98	Scellement caoutchouc de glace de pare-brise .....	14,14	29	AY 813-1	Baie de pare-brise .....	41,03
24	AY 961-3	Glace de pare-brise .....	41,67	30	AY 8-010f	Unité AV assemblée (avec baie de pare-brise) comprenant : plancher, tablier, tôles latérales d'avant, support de pédalier et baie de pare-brise .....	186,92
25	AY 831-1	Plancher de pédales .....	24,17	31	AY 813-53	Traverse intermédiaire avec goussets .....	5,29
26	AY 833-01f	Tablier d'avant avec tablette et conduit d'air .....	68,03				
27	AY 822-1	Tôle latérale d'avant G .....	8,75				
28	AY 8-97f	Unité AV assemblée (sans baie de pare-brise) comprenant : plancher, tablier, tôles latérales d'avant et support de pédalier .....	132,31			Voir suite du choc 3, 2 <sup>e</sup> degré, page T. 24	

TEMPS DE MAIN-D'ŒUVRE ORIGINE CONSTRUCTEUR

facturables et à ne pas dépasser, exprimés en heures et en centièmes d'heure

Rep.	Opération	Temps	Rep.	Opération	Temps
24	GLACE DE PARE-BRISE (non cassée) - Dépose-repose avec récupération du joint de scellement y compris dépose-repose : rétroviseur, planche de bord et buse de chauffage .....	1,75	28	UNIT AV INFÉRIEUR ASSEMBLE sans baie de pare-brise (sur caisse déposée et déshabillée partiellement) - Remplacement par dégratage et soudure y compris présentation sur plateforme .....	2,00
-	+ Supplément pour pare-brise cassé : NETTOYAGE INTÉRIEUR .....	+ 0,50	29	BAIE DE PARE-BRISE (sur véhicule) - Remplacement par dégratage et soudure y compris remplacement sur plateforme .....	11,25
	CAISSE - Dépose-repose (voir page T. 35) .....	6,25	30	UNIT AV COMPLET ASSEMBLE avec baie de pare-brise (sur caisse déposée et déshabillée partiellement) - Remplacement par dégratage et soudure y compris remplacement par dégratage et soudure .....	2,50
	PARTIE AV DE CAISSE comprenant PLANCHER DE PÉDALES (25), TABLIER D'AUVENT (26), TOLES LATÉRALES D'AUVENT (27) (caisse déposée) - Remplacement par dégratage et soudure d'un ou plusieurs éléments y compris présentation sur plateforme .....			UNIT AV COMPLET ASSEMBLE avec baie de pare-brise - Même opération y compris dépose-repose de la caisse et déshabillage-habillage de la partie AV (non compris purge des freins) .....	26,25
27	TOLE LATÉRALE D'AUVENT (sur véhicule) - Remplacement par dégratage et soudure .....	20,50		Dép.-rep. caisse = 6,25 M = 1,50 E = 3,50 S = 2,75 F = 5,00 T = 13,50 .....	4,75
	Côté G E = 0,75 S = 0,75 F = 1,75 T = 4,00 .....	7,25		Peinture =	
	Côté D E = 0,50 S = 0,75 F = 1,75 T = 4,00 .....	7,00		UNIT AV COMPLET ASSEMBLE avec baie de pare-brise - Même opération y compris dépose-repose de la caisse et déshabillage-habillage de la partie AV (non compris purge des freins) .....	32,50
	Peinture =	1,00		Peinture =	

M = Mécanique E = Electricité S = Sellerie F = Ferrage T = Tôlerie

3, 2<sup>e</sup> degré, page T. 24

NOMENCLATURE ET TARIF H.T. DES PIÈCES DÉTACHÉES EN VIGUEUR AVRIL 1969

Rep.	No pièce	Désignation	Prix	Rep.	No pièce	Désignation	Prix
32	AY 821-89	Rallonge de panneau de custode G .....	8,57	41	AY 821-3a	Panneau de côté G assemblé comprenant l'entrée de portes G, le brancard de bas de caisse, le panneau de custode et le passage de roue AR .....	82,52
33	AY 811-1	Brancard latéral G de pavillon .....	10,34	42	AZ 434-0a	Pot de suspension complet .....	173,53
34	AY 821-47	Panneau de custode G .....	19,83	43	AZ 436-02	Amortisseur télescopique hydraulique AR .....	41,62
35	AY 821-60a	Passage de roue AR G .....	13,15	44	AM 183-2a	Silencieux d'échappement .....	23,48
36	AY 811-50	Brancard de bas de caisse G .....	5,84	45	AY 831-85a	Plancher latéral G .....	21,88
37	AY 811-75	Doublure int. de brancard de bas de caisse G .....	9,71	46	AY 721-1	Plate-forme assemblée .....	355,19
38	AY 812-1	Pied millieu extérieur G .....	8,89	AY 721-2	Plate-forme assemblée .....	355,19	
39	AY 812-50	Doublure int. de pied millieu G .....	46,95	AY 721-1a	Plate-forme assemblée .....	355,19	
40	AY 812-44	Entrée de portes G assemblée avec le brancard de bas de caisse et le pied millieu .....		AY 721-7	Plate-forme assemblée .....	355,19	

TEMPS DE MAIN-D'ŒUVRE ORIGINE CONSTRUCTEUR

facturables et à ne pas dépasser, exprimés en heures et en centèmes d'heure

Rep.	Opération	Temps	Rep.	Opération	Temps
34	PANNEAU DE CUSTODE (seul) - Remplacement y compris dépose-repose des sièges AR, dégratage, positionnement et soudure - Masticage et nettoyage S = 2,00 F = 1,50 T = 6,00 + Supplément : Côté G. E = + 0,50 .....	9,50 + 0,50 2,00	41	PANNEAU DE COTE COMPLET (sur véhicule) - Remplacement complet y compris dépose-repose de l'ailie AV et de l'ailie AR, des sièges AV et AR, des portes, dégratage, positionnement, alustage, soudure de l'élément neuf, masticage, insonorisation, nettoyage S = 2,25 F = 5,75 T = 12,00 + Supplément : Côté G. E = + 0,50 .....	21,00 + 0,50 3,00
32-34	PANNEAU DE CUSTODE ET RALLONGE DE PANNEAU DE CUSTODE - Remplacement y compris dépose-repose des sièges AR, dégratage, positionnement et soudure des éléments neufs, masticage et nettoyage S = 2,50 F = 2,00 T = 10,00 + Supplément : Côté G. E = + 0,50 .....	14,50 + 0,50 2,75	42	POT DE SUSPENSION - Dépose-repose ou remplacement y compris pré-réglage, non compris réglage des hauteurs .....	1,50
38	PIED MILIEU (sur véhicule) - Remplacement par dégratage et soudure S = 0,50 F = 1,50 T = 3,00 .....	5,00	43	2 POTS DE SUSPENSION - même opération .....	2,25
36	+ Supplément : MORCEAU DE BRANCARD DE BAS DE CAISSE - Remplacement par dégratage et soudure .....	1,00	44	2 AMORTISSEURS - Remplacement .....	0,75
38-36	PIED MILIEU, MORCEAU DE BRANCARD et PLANCHER LATÉRAL - Remplacement y compris dépose-repose des sièges AV et AR, des portes, dégratage du pied millieu, du brancard, découpage, alustage, soudure, réglages des portes, masticage, insonorisation et nettoyage S = 0,75 F = 3,25 T = 10,50 .....	14,50	46	SILENCIEUX DECHAPPLEMENT - Dépose-repose ou remplacement .....	1,50
45	+ Supplément : PORTES (voir choc 3 1° degré page T 20) Peinture =	1,50		PLATE-FORME - Remplacement y compris dépose-repose des ailes AV, du capot, de la caisse, déshabillage-habillage mécanique, dépose-repose de l'ensemble moteur - B.V., des essieux, réglages frein à main, embrayage, insonorisation - Non compris purge et réglages suspension et phares .....	16,00

+ Supplément : FREINS - Purgé complète .....

+ Supplément : PHARES - Réglage .....

+ Supplément : SUSPENSION - 3° réglage .....

PARTIE AR DE PANNEAU DE COTE (41) - Remplacement par découpe jusqu'au pied millieu y compris dépose-repose ou remplacement de l'ailie AR (voir choc 4 1° degré, repère 26, page T. 28) et du fond de coffre, (voir choc 4 2° degré, repère 52 page T. 31) - y compris dépose-repose pare-chocs AR, porte de coffre, porte AR et banquette AR - Dégratage, soudure, étanchéité et insonorisation  
E = 1,50 S = 2,75 F = 2,50 T = 8,00 .....

M = Mécanique E = Electricité S = Sellerie F = Ferrage T = Tôlerie

Si le renseignement que vous cherchez n'est pas sur cette page, consultez le MODE D'EMPLOI pages T. 57 et T. 58.



carrosserie



**CHOC LATERAL ET "TONNEAU"  
2<sup>e</sup> degré**

**3**

Pièces du choc **1** 1<sup>er</sup> degré, plus :

2<sup>e</sup> partie

© Modèle déposé E.T.A.I.

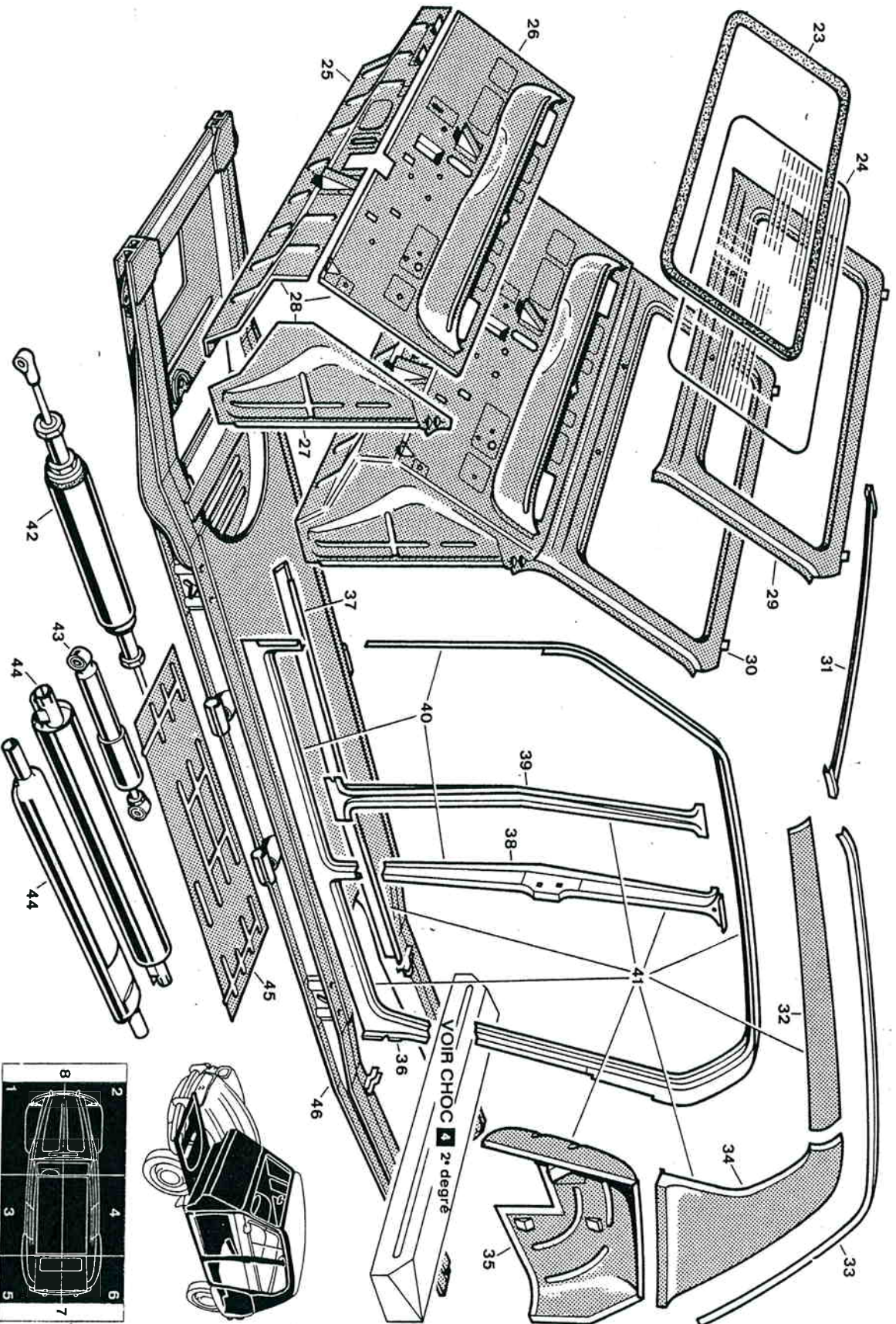

Autres pièces accidentées : voir « choc 2<sup>e</sup> degré Intérieur »

Le BAREME des TEMPS de MAIN-D'ŒUVRE ci-contre, d'origine CITROËN, a été établi en accord avec les EXPERTS de la C.S.N.E.A.F. et par nos SERVICES TECHNIQUES



# 3

## CHOC LATERAL ET "TONNEAU" 2° degré

CITROËN DYANE

© Modèle déposé E.T.A.I.

Pièces des chocs 1° degrés, plus :

« Intérieur »

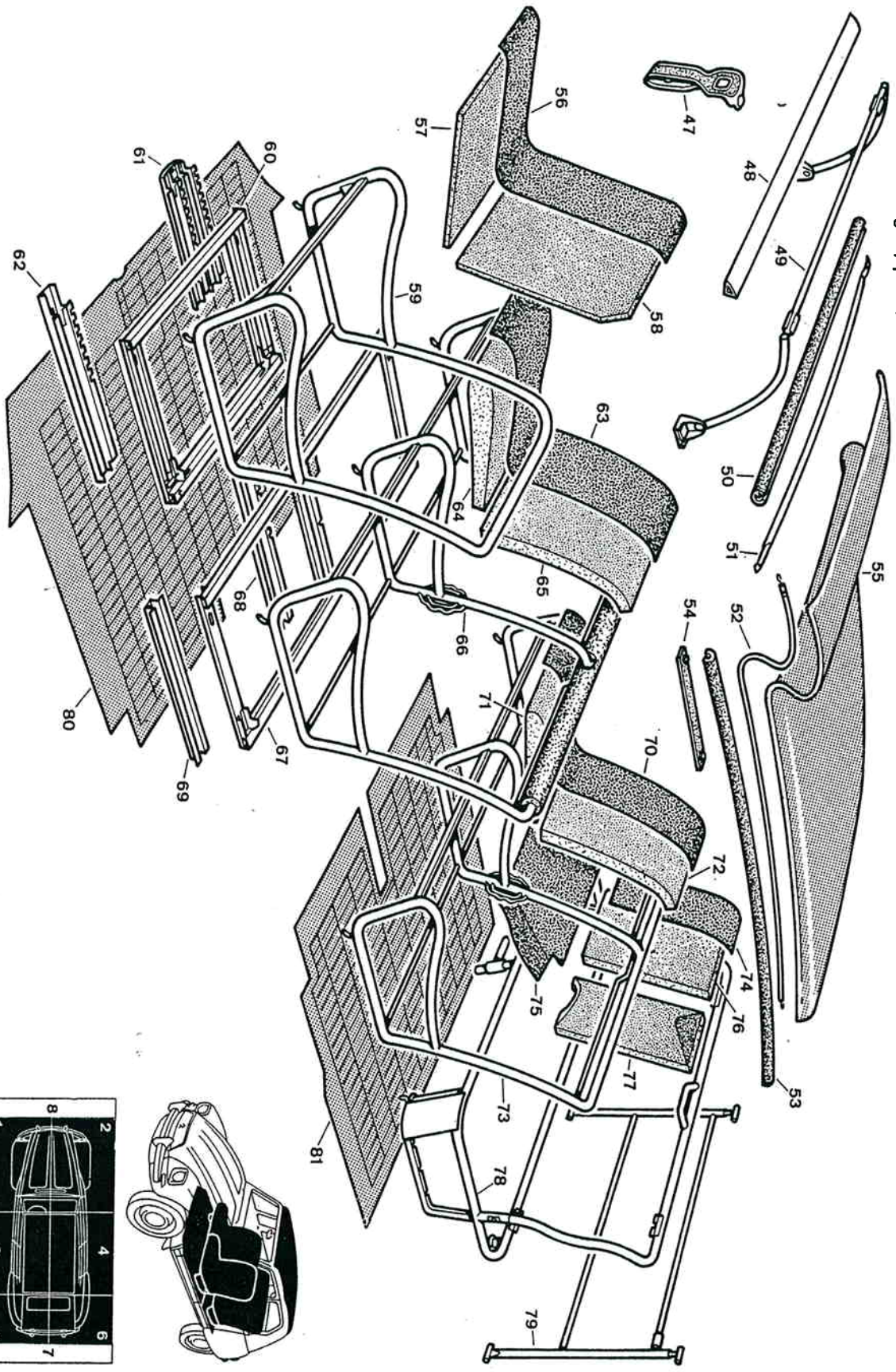

C  
carrosserie

Le BAREME des TEMPS de MAIN-D'ŒUVRE ci-contre, d'origine CITROËN, a été établi en accord avec les EXPERTS de la C.S.N.E.A.F. et par nos SERVICES TECHNIQUES



L'EXPERTISE "AUTOMOBILE"

NOMENCLATURE ET TARIF H.T. DES PIÈCES DÉTACHÉES EN VIGUEUR AVRIL 1969

< Intérieur >

Rep.	No pièce	Désignation	Prix	Rep.	No pièce	Désignation	Prix
47	AY 971-111	Poignée de retenue de capote	2,37	66	AY 922-04	Armature de banquette AV avec bourrelet de protection	97,37
48	AY 971-80a	Joint d'étanchéité de capote sur baie de pare-brise	3,28	—	AY 922-04a	Armature de banquette AV avec bourrelet de protection AYA-AVA-2-AYB	97,33
49	AY 971-108a	Portique mobile de capote	30,73	67	AM 922-26	Cadre mobile support de banquette AV	21,45
50	AY 987-94a	Bourrelet de protection de traverse	13,91	68	AY 922-54	Support central de cadre mobile de banquette AV	5,92
51	AY 971-69a	Arceau central ou AR de capote	4,19	69	AM 922-158	Support latéral de cadre mobile de banquette AV	2,78
52	AY 971-90	Tendeur latéral avec crochets	2,65	70	AY 922-56*	Support latéral de banquette AR fixe D ou G, tissu carskin	54,98
53	AY 971-124a	Profilé caoutchouc G sur brancard de pavillon	10,69	—	AY 922-56g	Gariture de banquette AR fixe D ou G, similil	54,98
54	AY 971-122	Sangle avec bouton-pression de maintien de capote	1,64	—	AY 922-23*	Gariture de banq. AR fixe, tissu diamanté	9,68
55	AY 971-01*	Capote confectionnée	141,88	—	AY 922-24c	Gariture de banq. AR fixe, tissu similil	9,68
56	AY 912-18*	Gariture G de siège AV séparé, tissu chenille	82,07	—	AY 922-24c	Gariture de banq. AR fixe, tissu similil	9,68
—	AY 912-19*	Gariture G de siège AV séparé, similil	82,07	—	AY 922-241	Matelassure de coussin de banquette AR fixe	5,97
57	AY 912-18*	Gariture G de siège AV séparé, aéré targa	3,34	71	AY 922-246c	Matelassure de dossier de banquette AR fixe	5,95
58	AY 912-94	Matelassure de coussin de siège AV séparé	3,53	72	AY 922-84c	Armature nue de banquette AR fixe	67,51
59	AY 912-3	Armature nue de dossier de siège AV séparé	39,99	73	AY 922-84c	Armature nue de banquette AR fixe	118,91
60	AY 912-3b	Armature nue de siège AV séparé	42,16	74	AY 922-22*	Gariture de banquette AR rabattable carskin	118,91
61	AMB 912-52	Armature nue de siège AV séparé	19,88	—	AY 922-22*	Gariture de banquette AR rabattable similil	18,69
—	AY 912-78	Cadre mobile-support de siège AV séparé	12,88	—	AY 922-24*	Gariture de banquette AR rabattable tissu diamanté	165,66
—	AY 912-78	Support central double de cadre mobile de siège AV séparé	11,67	—	AY 922-24*	Gariture de banquette AR rabattable similil	165,66
62	AY 922-54	Support central double de cadre mobile de siège AV séparé	7,25	75	AY 922-43	Matelassure de coussin de banquette AR rabattable	18,69
—	AM 922-158a	Support latéral de cadre mobile de siège AV séparé	5,92	76	AY 922-246	Partie latérale de matelassure de dossier de banquette AR rabattable	2,41
63	AY 922-18*	Support latéral de cadre mobile de siège AV séparé	6,76	77	AY 922-125	Partie centrale de matelassure de dossier de banquette AR rabattable	6,14
—	AY 922-29*	Gariture de banquette AV, tissu carskin	54,98	78	AY 922-84	Armature nue de banquette AR rabattable	83,22
—	AY 922-69j	Gariture de banquette AV, tissu diamanté	147,07	79	AY 922-92	Cadre AR coulisant de dossier d'armature de banquette AR rabattable	13,86
—	AY 922-18e	Gariture de banquette AV, similil	54,98	80	AY 981-1h	Tapis AV	21,06
64	AY 922-121	Matelassure de coussin de banquette AV	173,60	—	AY 981-1s	Tapis AV	18,35
65	922-10	Matelassure de dossier de banquette AV	6,97	81	AY 981-1k	Tapis AR	21,06
				—	AY 981-2f	Tapis AR (montage 2 sièges AV)	15,88
				—	AY 981-2h	Tapis AR (montage banquette AV)	16,60

\* Indice selon couleur.



TEMPS DE MAIN-D'ŒUVRE ORIGINE CONSTRUCTEUR facturables et à ne pas dépasser, exprimés en heures et en centièmes d'heure

Rep.	Opération	Temps	Rep.	Opération	Temps
49	PORTIQUE MOBILE DE CAPOTE - Remplacement	70 ou 74	63	GARNITURE DE BANQUETTE AV - Remplacement	2,25
53	PROFILE CAOUTCHOUC SUR BRANCARD PAVILLON - Remplacement	1,00	71	GARNITURE DE BANQUETTE AR - Remplacement	2,00
55	CAPOTE - Remplacement	64 ou 71	72	MATELASSURE DE COUSSIN DE BANQUETTE AV ou AR - Remplacement y compris dépose-repose de la garniture	2,50
56	GARNITURE DE SIEGE AV SEPARÉ - Remplacement	66 ou 73	73	MATELASSURE DE COUSSIN DE BANQUETTE AV - Remplacement y compris dépose-repose de la garniture	2,50
57 ou 58	MATELASSURE DE COUSSIN OU DE DOSSIER DE SIEGE AV SEPARÉ - Remplacement y compris dépose-repose de la garniture	66 ou 73	74	MATELASSURE DE DOSSIER DE BANQUETTE AR - Remplacement y compris dépose-repose de la garniture	2,00
59	ARMATURE DE SIEGE AV SEPARÉ - Remplacement y compris dépose-repose de la garniture et des matelassures	67	87	ARMATURE DE BANQUETTE AV ou AR - Remplacement y compris dépose-repose de la garniture et des matelassures	3,25
				CADRE MOBILE - SUPPORT DE BANQUETTE AV - Remplacement	

Si le renseignement que vous cherchez n'est pas sur cette page, consultez le MODE D'EMPLOI pages T. 57 et T. 58.

**NOMENCLATURE ET TARIF H.T. DES PIÈCES DÉTACHÉES EN VIGUEUR AVRIL 1969**

Rep.	No pièce	Désignation	Prix	Rep.	No pièce	Désignation	Prix
1	AY 615-22	Caoutchouc de butoir de pare-chocs AR	2,23	16	AY 961-61	Scellement caoutchouc de glace de porte de coffre AR	11,63
2	AZ 615-8	Support de tube de protection et de caoutchouc de butoir	7,10	17	AY 844-19	Porte de coffre AR	63,91
3	AY 854-66	Long central de pare-chocs AR	2,61	18	AY 844-87	Garniture supérieure d'étanchéité de porte de coffre AR	2,01
4	AY 854-65	Long latéral de pare-chocs AR	2,24	19	AY 844-72a	Garniture d'étanchéité de porte de coffre AR	15,88
5	AY 615-90a	Pare-chocs AR non peint	22,33	20	AY 844-56	Béquille supérieure de porte de coffre AR	4,84
6	AY 615-118	Renfort fixation de support de tube protection	2,13	21	AY 844-27	Béquille inférieure de porte de coffre AR	10,00
7	AZ 615-88	Support de pare-chocs AR	7,20	22	AY 844-24	Traverse supérieure d'encadrement de porte de coffre AR	15,13
8	AY 615-72	Tube de protection de lanterne AR G	18,05	23	AY 851-131	Garniture d'étanchéité AV d'aile AR G	0,38
9	AY 544-13	Couvercle de lanterne AR G SEIMA	10,62	24	AY 851-86	Long supérieur d'aile AR G	2,00
10	AY 544-23	Joint d'étanchéité de lanterne AR G SEIMA	7,08	25	AY 851-79	Long AR d'aile AR G	1,40
11	AY 544-03	Lanterne AR G SEIMA complète	15,74	26	AY 851-67	Aile AR G	36,02
12	AY 544-71	Protecteur cylindrique de lanterne AR	0,28	27	AX 182-2	Tube AR d'échappement	12,37
13	AY 854-23	Long d'enjolivement sur panneau AR	2,13	28	AY 851-12f	Barillet de poignée de porte de coffre AR	10,52
14	AY 823-1	Panneau AR	24,56	29	AZ 851-12f	Poignée de porte de coffre AR	5,09
15	AY 961-7	Glace de porte de coffre AR	28,45	23	AY 851-42		5,02

**TEMPS DE MAIN-D'ŒUVRE ORIGINE CONSTRUCTEUR**

facturables et à ne pas dépasser, exprimés en heures et en centèmes d'heure

Rep.	Opération	Temps	Rep.	Opération	Temps
2	2 SUPPORTS DE TUBES DE PROTECTION ou 2 TUBES DE PROTECTION - Dépose-repose ou remplacement	0,75	17	PORTE DE COFFRE AR - Dépose-repose	0,25
5	PARE-CHOC AR - Dépose-repose	0,50	—	PORTE DE COFFRE AR - Déshabillage-habillage	1,75
—	PARE-CHOC AR - Déshabillage-habillage y compris barres de protection et nettoyage	1,50	22	PORTE DE COFFRE AR - Remplacement	2,00
—	PARE-CHOC AR - Remplacement	2,00	—	+ Supplément : TRAVERSE SUPÉRIEURE D'ENCADREMENT DE PORTE DE COFFRE - Remplacement (porte de coffre déposée)	3,00
8	PARE-CHOC AR NEUF - Remplacement (sans récupération) y compris dépose-repose, habillage avec éléments neufs	0,75	29	+ Supplément POIGNÉE DE PORTE DE COFFRE AR - Remplacement y compris le remplacement du barillet	0,75
11	TUBE DE PROTECTION DE FEU AR - Remplacement	1,75	15	GLACE DE PORTE DE COFFRE AR - Remplacement	0,25
14	PANNEAU AR (sur véhicule) - Remplacement	0,50	26	AILE AR - Dépose-repose et nettoyage	1,00
—	et porte de coffre déposés) - Remplacement par dégratage et soudure y compris mastiquage et étanchéité	0,50	—	AILE AR - Remplacement	1,25
—	+ Supplément : FOND DE COFFRE - Remplacement par dégratage et soudure y compris mastiquage et étanchéité	4,50	27	TUBE AR D'ÉCHAPPEMENT - Remplacement	2,00
—	+ Supplément : PLAQUE DE POLICE AR	1,00	—		1,00
—	Peinture =	—	—		—
—	Peinture fond noir	+ 3,00	—		—
—	Peinture numéro	+ 0,50	—		—
—		+ 0,50	—		—
—		+ 0,50	—		—



carrosserie

Si le renseignement que vous cherchez n'est pas sur cette page, consultez le MODE D'EMPLOI pages T. 57 et T. 58.