

MONTAGE ET REGLAGE DES ELEMENTS D'HABILLAGE.

REMARQUE : Il est conseillé de procéder dans l'ordre suivant :

Régler l'ensemble avant, support d'habillage, tôle d'habillage, calandre.

Régler les ailes avant, passages de roues et joues d'ailes.

Monter les ailes arrière et la porte de coffre arrière.

Régler les portes latérales avant.

Régler les portes latérales arrière.

I. REGLAGE DE L'HABILLAGE AVANT.

3662

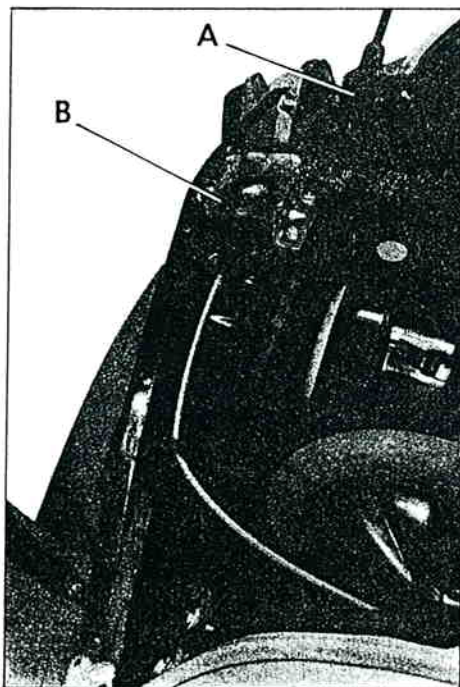

3420

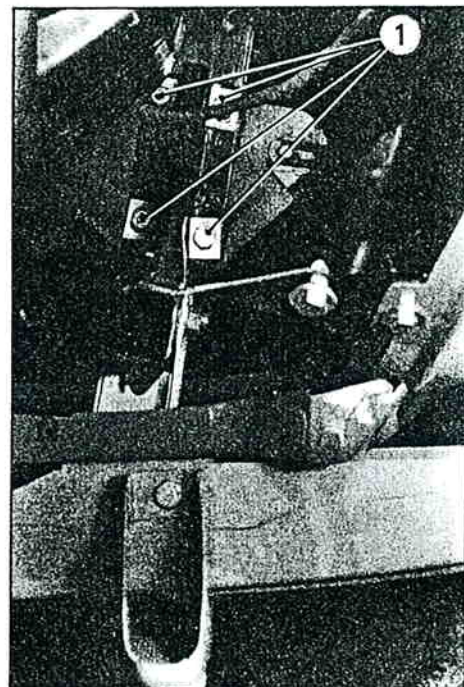

1. Présenter le support d'habillage avant A muni du support de serrure B sur la plate-forme.

2. Approcher les huit vis (1) d'assemblage du cadre sur la plate-forme sans les serrer.

3664

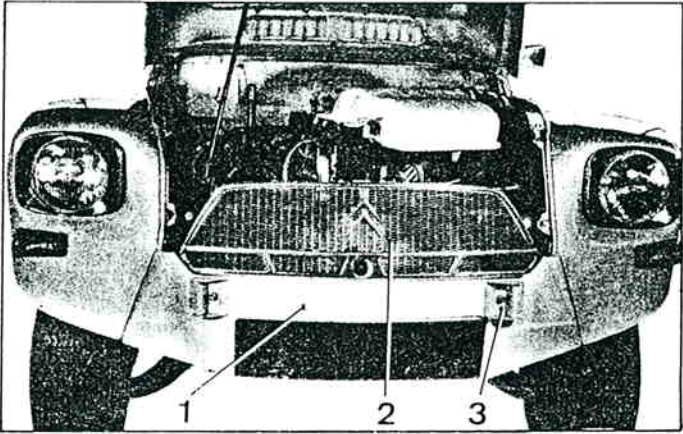

3662

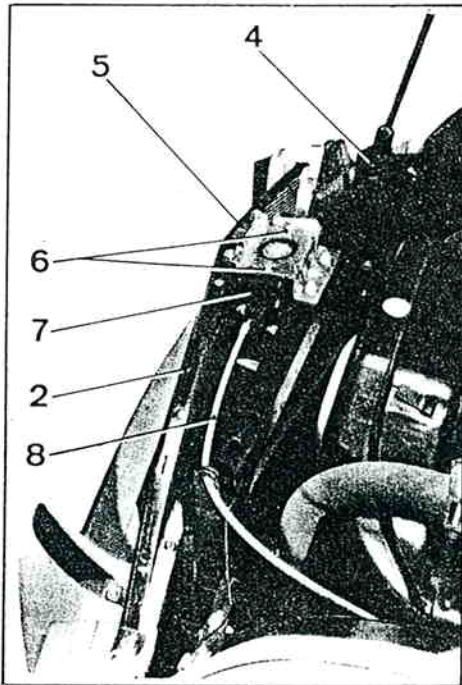

3658

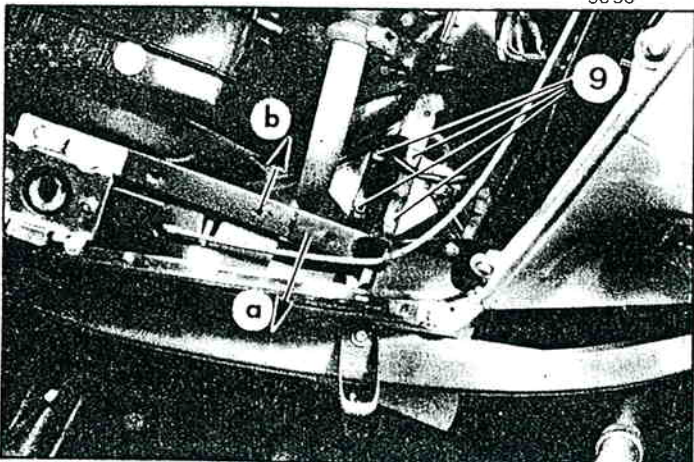

3. Préparer l'ensemble d'habillage avant :

Assembler :

- a) la tôle d'habillage (1) avec ses pattes de liaison à la plate-forme.
- b) la calandre (2) avec enjoliveur et grillage pare-insectes.
- c) les supports intermédiaires (3) de pare-chocs.

4. Présenter cet ensemble, sur le support d'habillage (4) et le fixer sans bloquer les vis d'assemblage.

5. Monter le support de serrure (5) sur la calandre (2) sans bloquer les vis.

6. Monter la serrure (7) de verrouillage du capot sur son support (5) sans bloquer les vis de fixation (6)

Accoupler le câble (8) de tirette.

7. Aligner le capot :

Monter le capot (Voir Op. AY. 852-1).

Fermer le capot.

Aligner la face avant à environ 1 mm de la face avant de la tôle d'habillage.

S'assurer que le verrouillage du capot s'effectue normalement.

Pour obtenir ces résultats, déplacer le support d'habillage vers l'avant (flèche « a ») ou vers l'arrière (flèche « b »).

Serrer les vis (9).

4515

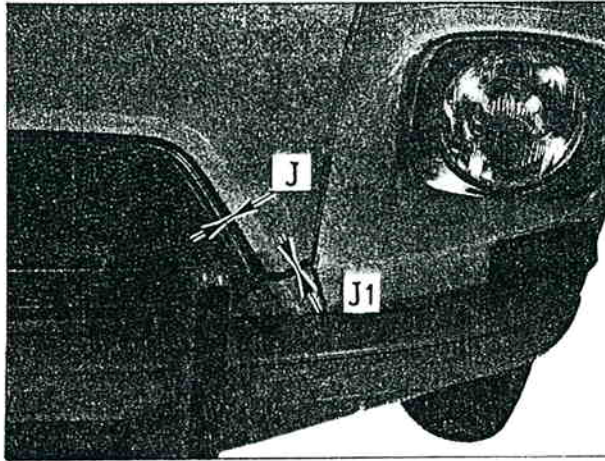

8. Centrer la calandre dans l'ouverture du capot, afin d'obtenir un jeu « J » de 6 mm environ, constant à 2 mm près, entre le capot et la calandre.

Pour cela, agir latéralement sur la tôle d'habillage en la déplaçant dans la mesure permise par les boutonnières « c ».

3773

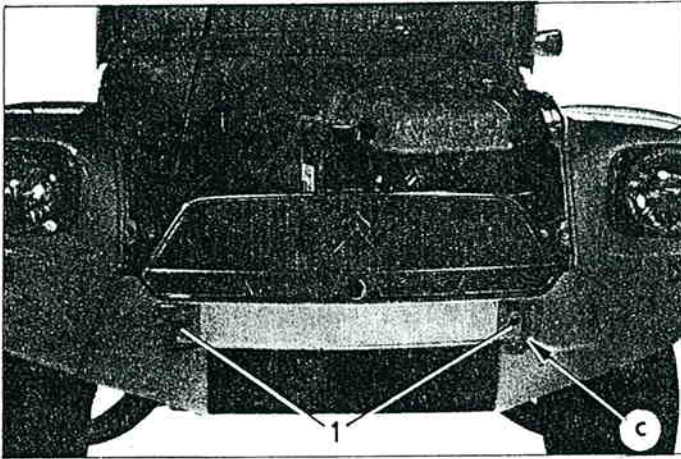

9. Bloquer les vis (2) de fixation de serrure et les vis (1) des supports de pare chocs.

Manuel 854-5

3667

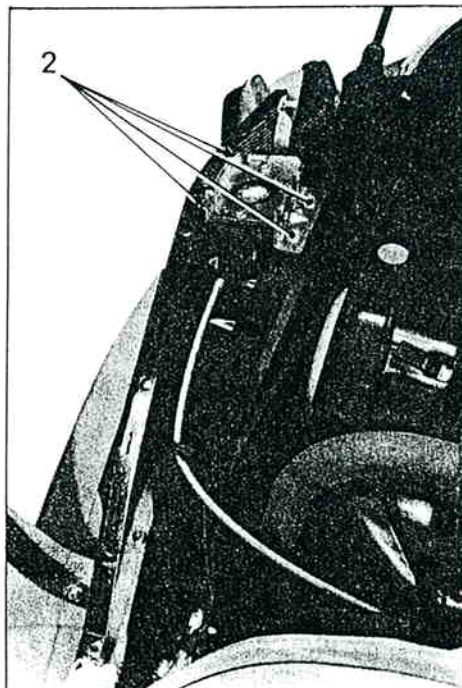

10. S'assurer que, capot fermé, le jeu « J1 » entre capot et tôle d'habillage est de 4 ± 1 mm. Sinon, déplacer le doigt de verrouillage pour obtenir cette cote.

II. REGLAGE DES AILES AVANT.

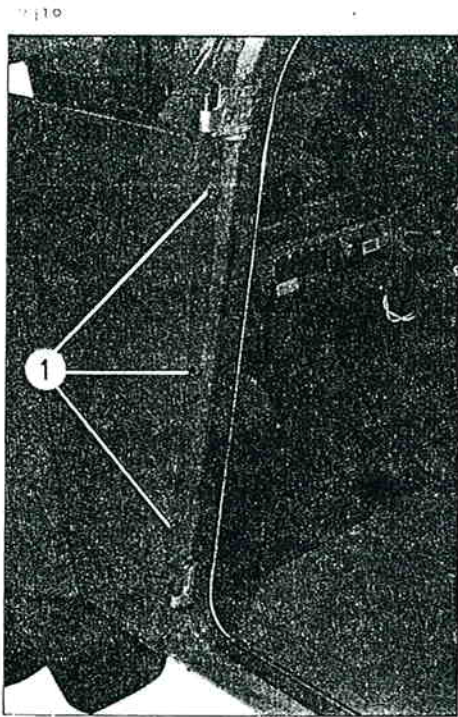

3657

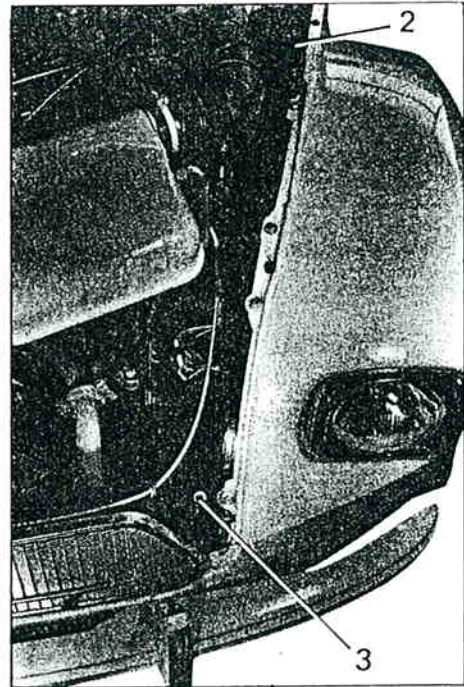

1. Assembler l'aile avant, le passage de roue et la joue d'aile.

2. Présenter cet ensemble sur le véhicule en ayant soin de positionner le passage de roue entre ses butées.

3. Poser sans serrer :

- la vis (3),
- la vis (2) (sur l'auvent),
- les trois vis (1),
- les deux vis (5),
- la vis (4), après avoir orienté correctement la patte de liaison tôle d'habillage-plate-forme,
- la vis (6).

4. Régler la position de l'aile et de la tôle d'habillage par les vis (5).

Régler cet ensemble pour obtenir un jeu constant :

- a) entre la joue d'aile et la porte avant,
- b) entre la joue d'aile et le capot,
- c) entre l'aile avant et le capot (à l'avant).

Pour cela agir :

- dans le sens latéral par les vis : (3)-(1)-(4)-(6),
- dans le sens vertical par les vis : (1)-(6).

Bloquer les vis.

3659

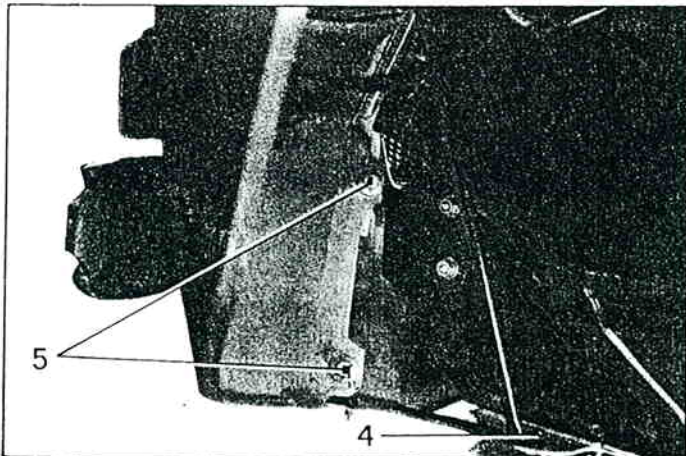

3660

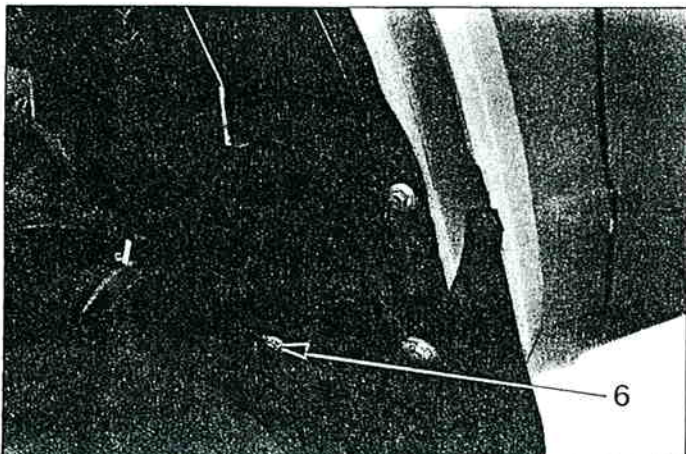

3657

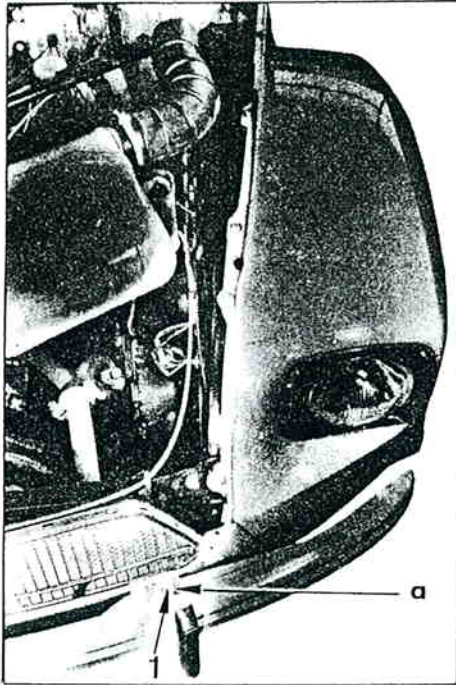

5. Présenter le pare-chocs sur les supports intermédiaires et poser les vis (1) sans les bloquer.

6. Régler le pare-chocs latéralement en utilisant les boutonnières « a ».

7. Bloquer les vis (1).

8. Accrocher les câbles de réglage des phares

9. Connecter les fiches du faisceau.

10. Procéder de même pour l'autre côté.

Régler les phares (Voir Op. A. 540-0 du Manuel 008544).

III. REGLAGE DES PORTES LATÉRALES.

1. Conditions de réglage des portes latérales :

A 80.59

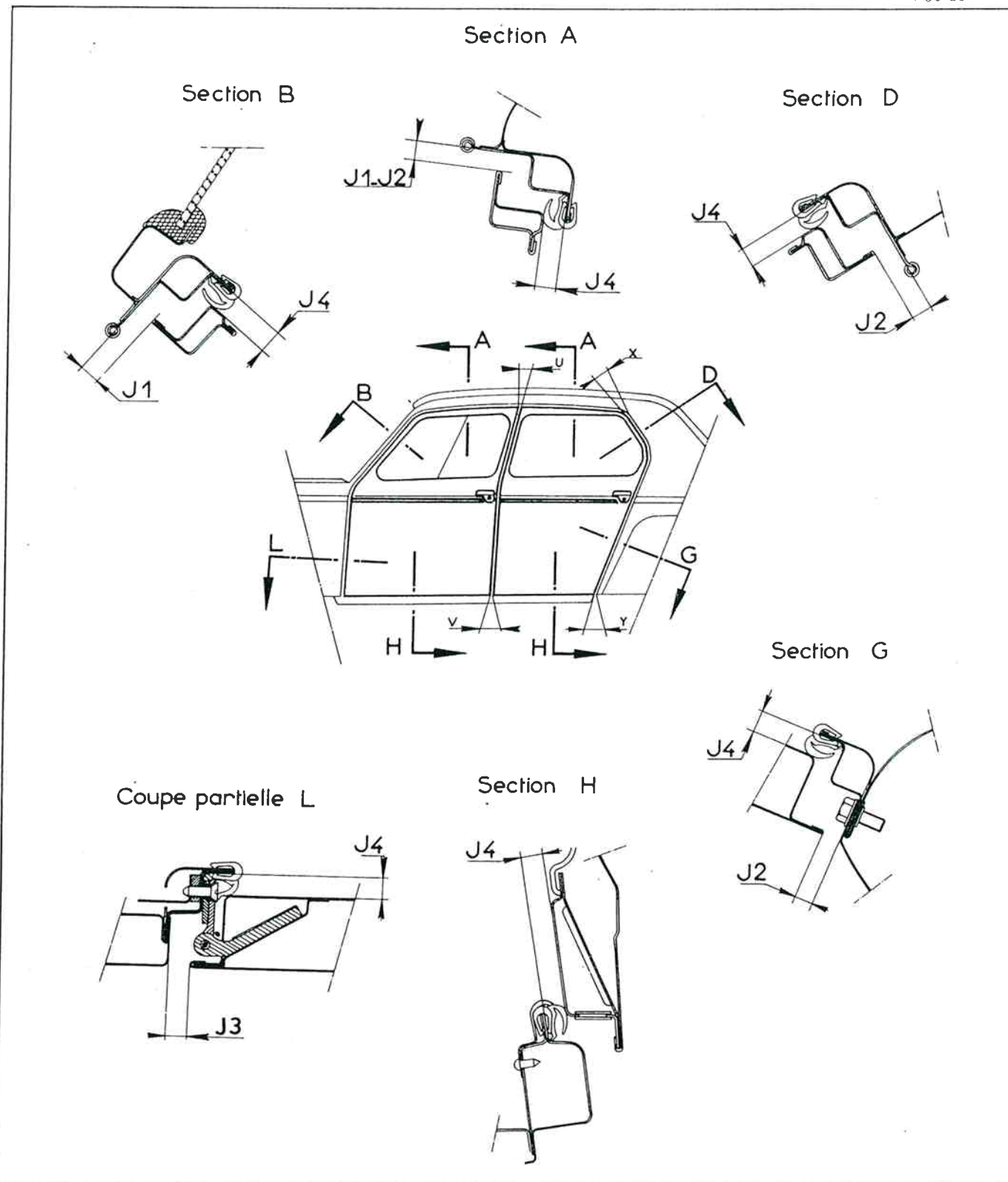

a) Jeux :

$$J1 = 9,5 \pm 2 \text{ mm} \quad J2 = 9,5 \pm 2 \text{ mm} \quad J3 = 9,5 \pm 2 \text{ mm} \quad J4 = 13 \pm 2 \text{ mm}$$

La différence entre les jeux U et V d'une part, et X et Y d'autre part, doit être de 3 mm maximum.

b) Désaffleurement :

Le bord avant de porte arrière doit être en retrait de 2 à 4 mm par rapport au bord arrière de porte avant.

A 80-50

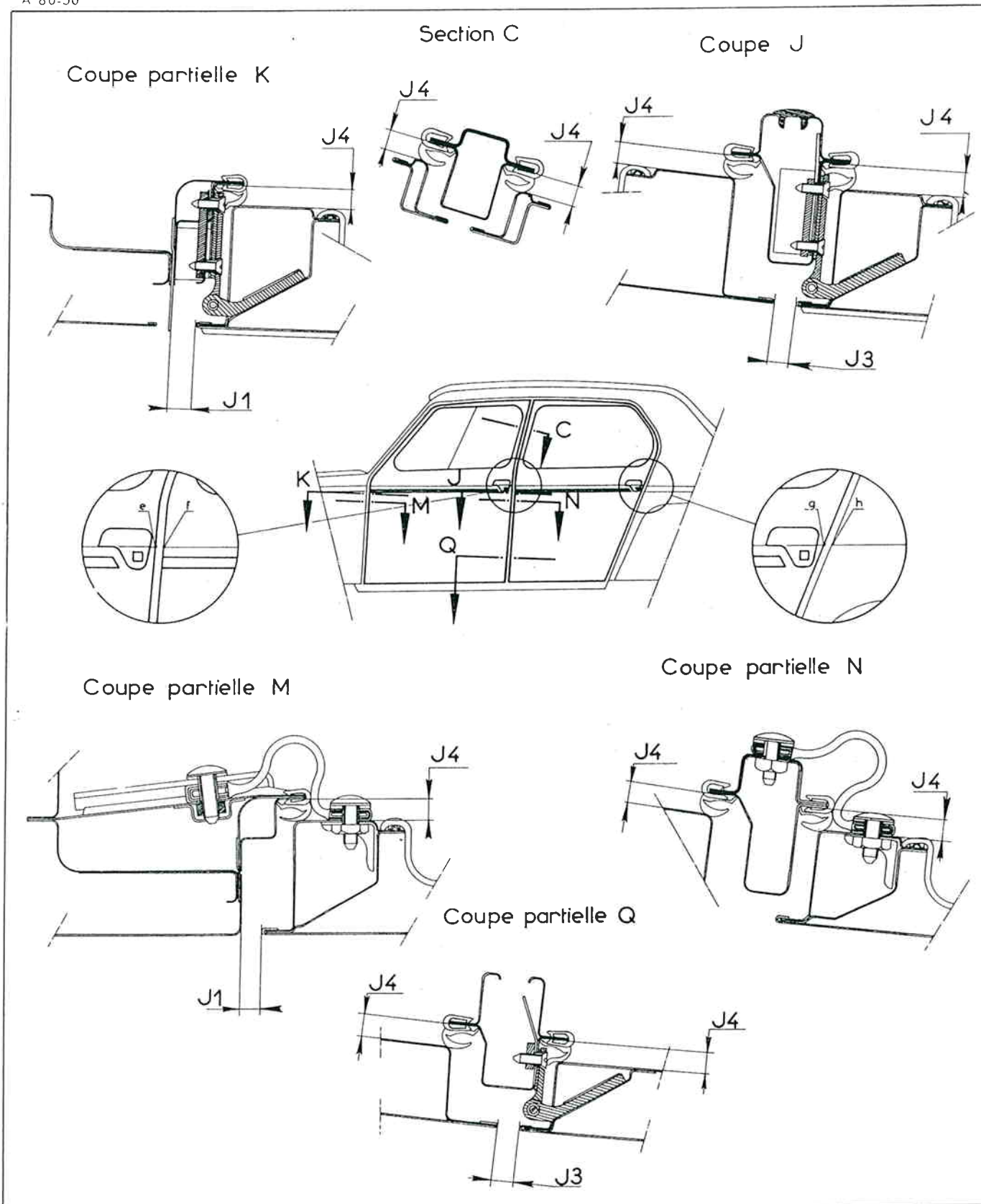

Manuel 854-5

c) Alignement :

- la différence de hauteur entre les points « e » et « f » ne doit pas dépasser 2 mm.
- la différence de hauteur entre les points « g » et « h » ne doit pas dépasser 2 mm..

3418

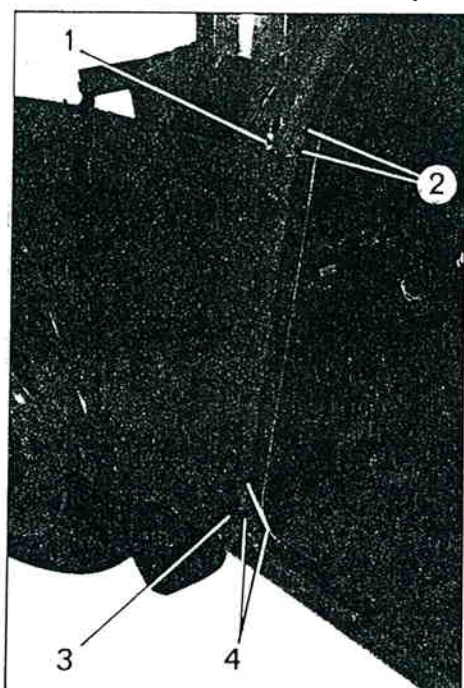

3661

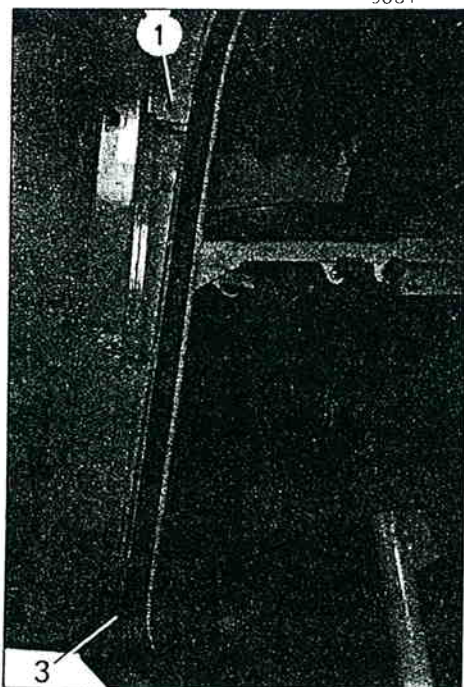

2. Réglage des portes latérales avant :

- a) Présenter sur la baie de porte, la charnière supérieure (1) munie d'un ensemble de cales de réglage d'une épaisseur de 4 mm environ. Approcher les deux vis (2) sans les serrer.
- b) Présenter sur la baie de porte, la charnière inférieure (3) munie d'un ensemble de cales de réglage d'une épaisseur de 2 mm environ. Approcher les deux vis (4) sans les serrer.
- c) Monter la porte sur ses charnières.
- d) Contrôler le centrage de la porte dans son encadrement (voir § 1).
Si nécessaire, modifier le nombre des cales de réglage placées sous les charnières.
- e) Contrôler le placage de la porte sur son encadrement et si nécessaire le modifier en faisant glisser vers l'intérieur ou l'extérieur les charnières et la gâche.
- f) Contrôler l'engâchement de la porte (s'assurer qu'elle ferme bien au deuxième cran).

3. Régler les portes latérales arrière :

(Opérer suivant le même principe que pour les portes avant).

NOTA : Pour les portes arrière, l'épaisseur correcte des cales à mettre sous les charnières sera en principe de 2 mm en haut et de 2 mm en bas.